



# Peri Pro Air

## KONDENSATPUMPE

Die neue Peri Pro+ Pumpe bietet herausragende Zuverlässigkeit mit einer branchenweit einzigartigen 5-Jahre Garantie\*. Basierend auf der Schrittmotortechnologie und der Softwaresteuerung bietet diese Version eine benutzerprogrammierbare Geschwindigkeitsregelung, um hörbare Geräusche und Schlauchabnutzung zu minimieren.



Max. Förderleistung 15 l/h



Max. Förderhöhe 12m  
(Förderleistung 15 l/h)



1,12  
kg

### HAUPTMERKMALE

- 5-Jahre Garantie\*
- Konfigurierbare Motordrehzahl
- Flexible Installation mit hervorragendem Auftrieb
- Einfache Installation mit patentierter Befestigungstechnik

### EIGNUNG

- Split-Systeme für hohe Wände; Kanalgeräte; Stand- und Chassis-Einheiten
- ✓ **Ideal für...** Hotelzimmer und andere Standorte für Ferninstallationen

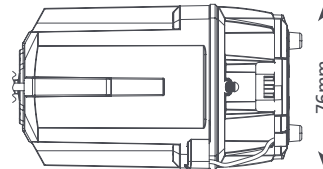
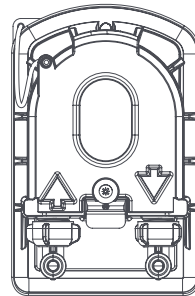
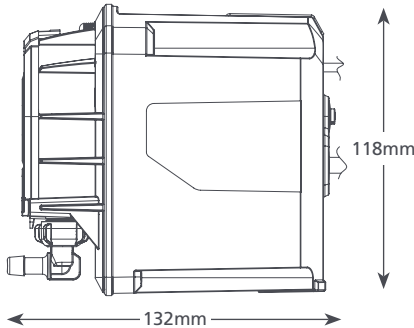

PERI PRO AIR @ 110-230 VAC 50/60Hz	
Max. Förderleistung	12m (Förderleistung 15 l/h)
Max. Förderhöhe	12 m
Max. Ansaughöhe	3 m
Geräuschpegel @ 1 m	21
Versorgungsspannung	110-230 VAC, 0,2A, 50/60Hz
Auslegung	Dauerbetrieb
Gerätekategorie	II Gerät <input type="checkbox"/>
Max. Anschlussleistung	20 kW / 68,000 Btu/h
Max. Umgebungstemperatur	40 °C / 104 °F
Zulauf/Ablauf	6 mm ID
IP-Schutz	IP24
Sicherheitsschalter	5A NC Öffnerrelais
Selbstansaugend	✓

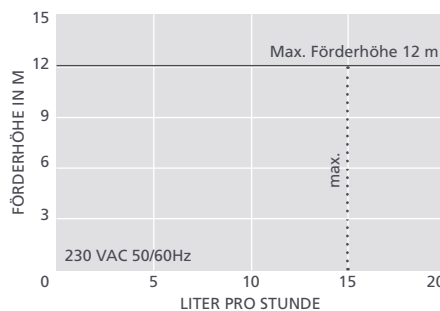

OPTIONEN	
Peri Pro Air	FP3390

### EMPFOHLENES XTRA-ZUBEHÖR

Beschreibung	Artikel-Nr.
Peri Ersatzschlauch Kit	FP3394
1 A Sicherung	FP2620
Ablaufstutzen selbstdichtend	FP2038



Weiteres Installationszubehör finden Sie unter Aspen Xtra

### LIEFERUMFANG

- Schlauch Kondensatpumpe • 3 m ansteckbares Netz-/Sensor-kabel • Halterung für Wandmontage • Befestigungs-kit • Installationshandbuch

Handbuch herunterladen unter [aspenspumps.com](http://aspenspumps.com)

\* ohne Schlauch und vorbehaltlich korrekter Installation und Bedienung

Alle Angaben entsprechen dem Stand der Drucklegung.