



KLIMA



KÄLTE



HEIZUNG



# silent+ MINI AQUA

## KONDENSATPUMPE

Durch Kombination der Silent+-Technologie mit der flachsten Minipumpe auf dem Markt entsteht unser innovatives System Silent+ Mini Aqua.



Max. Förderleistung 12 l/h



Max. Förderhöhe 10 m  
(Förderleistung 6 l/h)



19 dB(A) @ 1 m

### HAUPTMERKMALE

- Die leiseste Pumpe ihrer Klasse
- Vibrationsdämpfer
- Sofort einsatzbereit
- Antihebereffektventil

### EIGNUNG

- Bis 16 kW
- Kanalgeräte, Bodenkonvektor, Wandgeräte
- ✓ **Ideal für...** klein & leise – Sie merken gar nicht, dass sie da ist!



0,18 kg†  
† Nur Pumpe

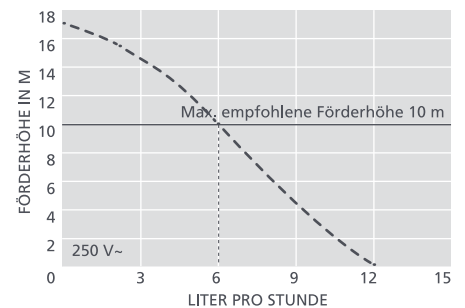
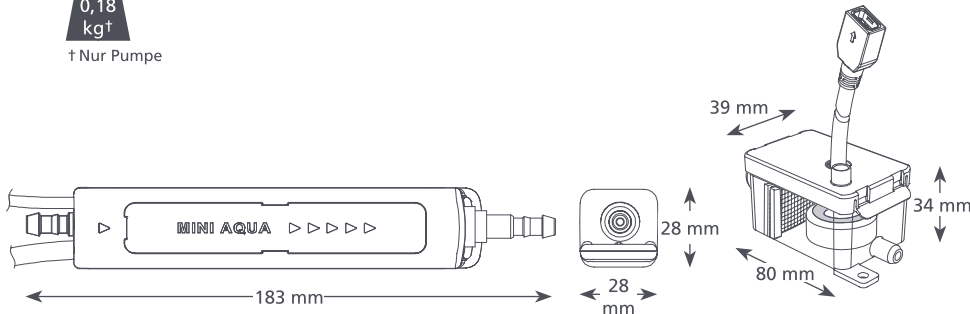

### SILENT+ MINI AQUA KENNDATEN

Max. Förderleistung	12 l/h bei 0m Förderhöhe
Max. empf. Förderhöhe	10 m
Max. Ansaughöhe	2 m
Geräuschpegel @ 1 m	19 dB(A)
Versorgungsspannung	230 V~, 0,1 A, 16 W, 50/60 Hz
Auslegung	Getaktet
Geräteklasse	II □
Max. Anschlussleistung	16 kW
Max. Wassertemperatur	40 °C / 104 °F
Druckleitung	6 mm ID
IP-Schutz	IP 24
Sicherheitsschalter	Öffnerkontakt 3,0 A
Hitzeschutz	✓
Vollständig vergossen	✓
Selbstansaugend	✓

### SILENT+ MINI AQUA BESTELLDATEN

Bezeichnung	Art.-Nr.   Best.-Nr.
Silent+ Mini Aqua	FP3326   ZP1002

### LIEFERUMFANG

- Silent+ Mini Aqua-Pumpe
- Behälter (einschl. Filter, Schwimmer, Deckel)
  - 1,5 m ansteckbares Netzkabel
  - Vibrationsdämpfer mit 1 m Druckschlauch
  - Schwingungsdämpfende Halterung
  - 150 mm PVC-Entlüftungsschlauch 6 mm ID
  - Antihebereffektventil
  - 220 mm Einlassschlauch 14 mm ID
  - Zulaufadapter
  - Befestigungsatz
  - Installationshandbuch

### EMPFOHLENES XTRA-ZUBEHÖR

Beschreibung	Art.-Nr.   Best.-Nr.
1 A Sicherung	FP2620   ZZ6014
Ablaufstutzen selbstdichtend	FP2038   ZZ4048
PVC-Schlauch 1/4" (6 mm ID)	AX5100   ZZ4006
Vorfilter 16 mm	FP2640   ZZ6015

Alle Angaben entsprechen dem Stand der Drucklegung.



buero@zwoelfer.at

+43 1 581 08 08

www.zwoelfer.at

9